

BOMAG

MÜLLVERDICHTER
BC 472 RS

LEISTUNGSDATEN

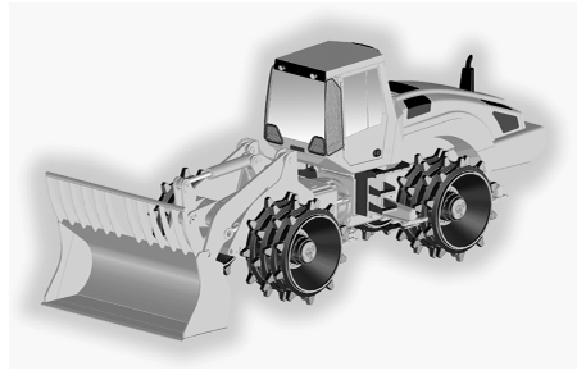

BOMAG

Technische Daten

Frachtangaben in m3

BC 472 RS

89,843

Zusatzausrüstung

- Räder Basisversion ohne Verdichtungssegmente
- Räder mit Verdichtungssegmenten, geschweißte Zähne
- Räder mit Verdichtungssegmenten, Wechselkappen
- Premium-Verdichtungsräder mit hochverschleissfesten Zähnen
- Zentralschmieranlage
- Verstellbarer Komfortsitz
- Kabinenbelüftung mit Aktivkohlefilter und Überdruck
- Radio
- Standheizung
- Rundumkennleuchte
- Feuerlöscher
- Sonderlackierung
- Umweltverträgliches Hydrauliköl
- Elektrische Diebstahlsicherung mit Zahlencode
- Schutzbelüftungsanlage
- Werkzeug
- Drehzahlvorwahl / Verzögerungspedal
- Schutzgitter für Kabine

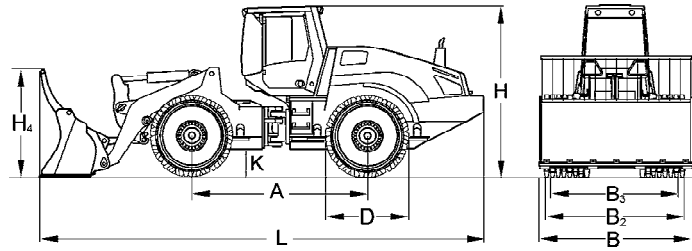

Maße in mm

BC 472 RS

A	B	B2	B3	D	H	H4	K	L
3500	2998	2885	2660	1660	3390	2125	600	8840

Technische Daten

BOMAG
BC 472 RS

Gewichte

Betriebsgewicht CECE	kg	25.000
Achslast vorn CECE	kg	12.000
Achslast hinten CECE	kg	13.000

Abmessungen

Hinterer Überstand	mm	1.460
--------------------------	----	-------

Fahreigenschaften

Fahrgeschwindigkeit (1) vorwärts	km/h	0- 4,5
Fahrgeschwindigkeit (1) rückwärts	km/h	0- 4,5
Fahrgeschwindigkeit (2) vorwärts	km/h	0- 12,0
Fahrgeschwindigkeit (2) rückwärts	km/h	0- 12,0
Max. Steigfähigkeit (bodenabhängig)	%	100

Antrieb

Motorhersteller	Deutz	
Typ	TCD 2013 L06 2V	
Kühlung	Wasser	
Anzahl der Zylinder	6	
Leistung ISO 9249	kW	190
Leistung SAE J 1349	hp	261
Drehzahl	min-1	2.300
Fahrtrieb	hydrost.	
Anzahl der Fahrmotoren	4	
Betriebsspannung	V	12

Verdichtungsräder

Breite vorne	mm	900
Breite hinten	mm	900
Durchmesser außen (vorne)	mm	1.660
Durchmesser außen (hinten)	mm	1.660
Anzahl der Zähne/Messer vorn	40	
Anzahl der Zähne/Messer hinten	40	
Verdichtungsbreite pro Radseite	mm	1.013

Bremsen

Betriebsbremse	hydrost.
Feststellbremse	mech.
Notbremse	hydromech.

Lenkung

Art der Lenkung	Pendel-Knick	
Lenkbetätigung	hydraulisch	
Lenkwinkel +/-	grad	35
Pendelwinkel +/-	grad	15
Spurkreisradius innen	mm	4.116

Füllmengen

Kraftstoff	l	375
Motoröl	l	27,5
Hydraulik-Öl	l	300

Technische Änderungen vorbehalten. Maschinen können mit Sonderzubehör abgebildet sein.

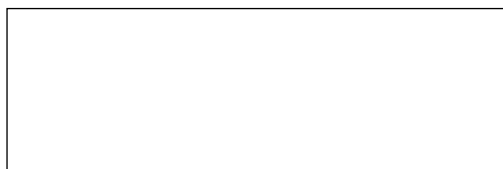

BOMAG
Hellerwald
D-56154 Boppard
Postfach 5162
D-56149 Boppard
Tel. (0)6742 - 1000
Fax (0)6742 - 3090

BOMAG