

BOMAG

**ERDVERDICHTER
BC 462 EB**

LEISTUNGSDATEN

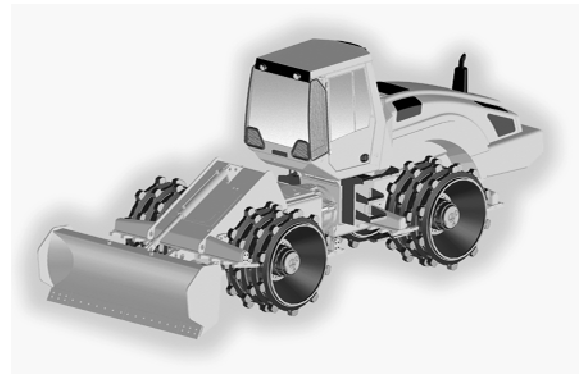

BOMAG

Technische Daten

Frachtangaben in m3

BC 462 EB

83,643

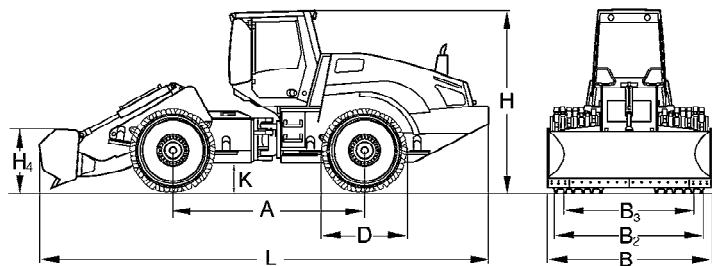

Maße in mm

BC 462 EB A B B2 B3 D H H4 K L
 3500 2998 2885 2660 1580 3390 1050 600 8230

Zusatzrüstung

- Planierschild mit Tilteinrichtung
- Zentralschmieranlage
- Verstellbarer Komfortsitz
- Kabinenbelüftung mit Aktivkohlefilter und Überdruck
- Radio
- Standheizung
- Rundumkennleuchte
- Feuerlöscher
- Sonderlackierung
- Umweltverträgliches Hydrauliköl
- Elektrische Diebstahlsicherung mit Zahlencode
- Drehzahlvorwahl / Verzögerungspedal
- Werkzeug
- Drehzahlvorwahl / Verzögerungspedal
- Schutzgitter für Kabine

Technische Daten

BOMAG
BC 462 EB

Gewichte

Betriebsgewicht CECE kg 21.300
 Achslast vorn CECE kg 10.300
 Achslast hinten CECE kg 11.000

Abmessungen

Hinterer Überstand mm 1.460

Fahreigenschaften

Fahrgeschwindigkeit (1) vorwärts km/h 0- 4,5
 Fahrgeschwindigkeit (1) rückwärts km/h 0- 4,5
 Fahrgeschwindigkeit (2) vorwärts km/h 0- 12,0
 Fahrgeschwindigkeit (2) rückwärts km/h 0- 12,0
 Max. Steigfähigkeit (bodenabhängig) % 100

Antrieb

Motorhersteller Deutz
 Typ TCD 2013 L06 2V
 Kühlung Wasser
 Anzahl der Zylinder 6
 Leistung ISO 9249 kW 190
 Leistung SAE J 1349 hp 261
 Drehzahl min-1 2.300
 Fahrtrieb hydrost.
 Anzahl der Fahrmotoren 4
 Betriebsspannung V 12

Verdichtungsräder

Breite vorne mm 900
 Breite hinten mm 900
 Durchmesser außen (vorne) mm 1.580
 Durchmesser außen (hinten) mm 1.580
 Anzahl der Zähne/Messer vorn 40
 Anzahl der Zähne/Messer hinten 40
 Verdichtungsbreite pro Radseite mm 1.013

Bremsen

Betriebsbremse hydrost.
 Feststellbremse mech.
 Notbremse hydromech.

Lenkung

Art der Lenkung Pendel-Knick
 Lenkbetätigung hydraulisch
 Lenkwinkel +/- grad 35
 Pendelwinkel +/- grad 15
 Spurbreite innen mm 4.116

Schubschild

Höhenverstellung über Planum mm 1.200
 Höhenverstellung unter Planum mm 120

Füllmengen

Kraftstoff l 375
 Motoröl l 27,5
 Hydraulik-Öl l 280

Technische Änderungen vorbehalten. Maschinen können mit Sonderzubehör abgebildet sein.

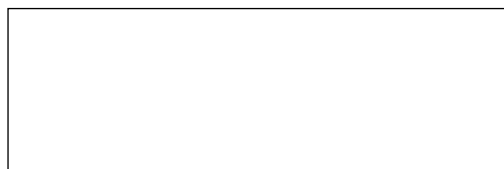

BOMAG
 Hellerwald
 D-56154 Boppard
 Postfach 5162
 D-56149 Boppard
 Tel. (0)6742 - 1000
 Fax (0)6742 - 3090

BOMAG